

BOIA AQ.SN-100 SINALIZAÇÃO NÁUTICA

As boias de sinalização náutica da AQUAMAR, têm como características fundamentais a baixa manutenção, leveza, praticidade, excelente resistência a impactos e intemperismo tais como raios UV.

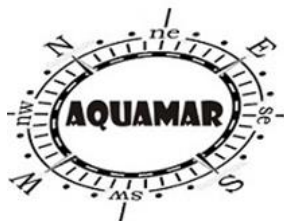

AQUAMAR MARINE SERVICE
PRG MANUTENÇÕES E SERVIÇOS NÁUTICOS EIRELI ME
CNPJ 78.633.955/0001-73
Rua Santa Mônica, 30 – Itinga – CEP 89245000
Araquari/SC – Fone: (47) 3026 7030



AQ.SN-100

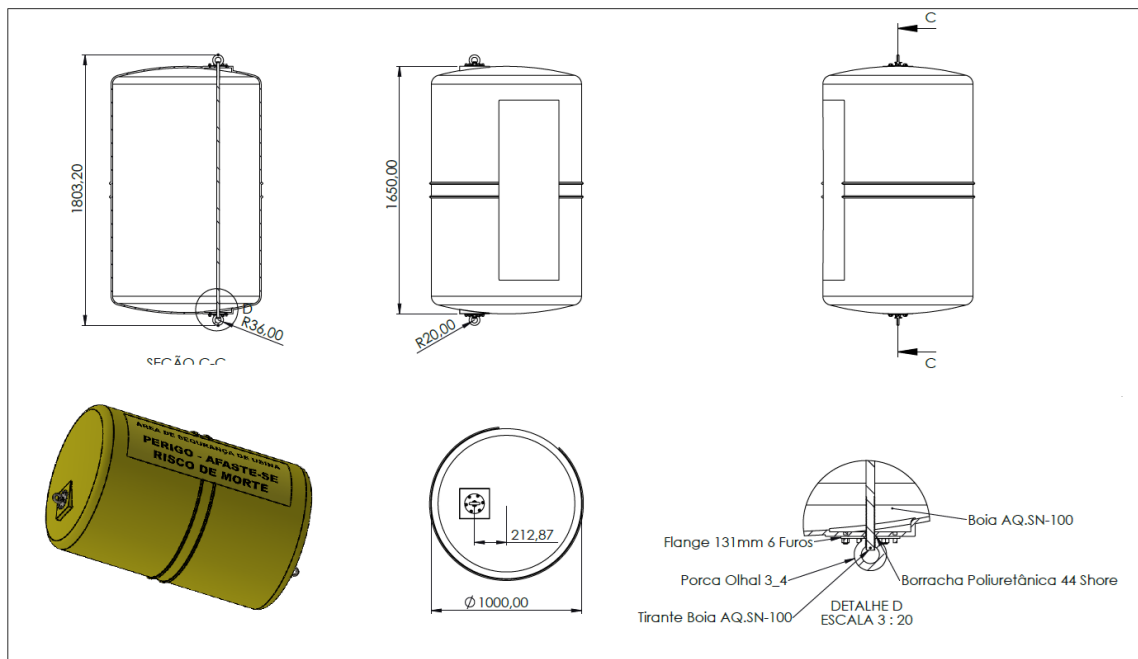

AQUAMAR MARINE SERVICE
PRG MANUTENÇÕES E SERVIÇOS NÁUTICOS EIRELI ME
CNPJ 78.633.955/0001-73
Rua Santa Mônica, 30 – Itinga – CEP 89245000
Araquari/SC – Fone: (47) 3026 7030

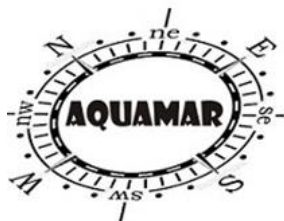

As boias da série SN se destacam pela ampla gama de aplicação, com tamanhos dos mais variados diâmetros, que vão de 600mm a 1.000mm, todas elas estando em concordância com as normas impostas pela Marinha do Brasil e normas internacionais.

Especificação Técnica Boia AQ.SN-100:

Modelo:	AQ.SN-1.00
Categoria:	Área Restrita
Construção:	Polietileno (PE), aditivado contra raios UV
Diâmetro:	1.000 mm
Comprimento:	1.650 mm
Ferragem:	Aço SAE 1.045 galvanizado a fogo e Aço Inoxidável
Cor da superfície:	Amarelo Munsel N 5y 8/12
Peso total aproximado:	55 kg
Espessura de Parede	10 mm
Garantia:	5 Anos

As boias são fabricadas de polietileno linear de média densidade (virgem), aditivado com pigmento inorgânico de altíssima resistência a raios ultra-violeta e ação de intemperismo.

Matérias primas que resultam em boias de longa vida útil, alta resistência a impactos, com baixa aderência de partículas e incrustações em sua película externa e de fácil lavagem ou limpeza, principalmente pelo grande diferencial dessas boias que possuem o contrapeso no seu interior, minimizando ao máximo o contato da água com partes metálicas.

